

על מוצאם האדריכלי של בתי הכנסת הגליליים



במחקר בתי הכנסת המכונים הגליליים (הקדומים) בולטות עוד מראשית הדרך שתי בעיות יסוד: מהו המודל הרומי של הבניין? ומהו האזור הגאוגרפי-התרבותי שממנו נבעה ההשפעה האמנותית על מבנים אלה? קבוצת בניינים זו מוגדרת היטב מבחינה אדריכלית ואמנותית,¹ אך אין אחדות דעות באשר לזמנה. לדעת המקדימים (בעיקר היינריך קוהל וקרל וצינגר, גדעון פרסטר וצבי אורי מעוז) קבוצה זו היא מימי שלטונם של הקיסרים מבית סוורוס, דהיינו מהשנים 180-235 לספירה בקירוב, ואילו חוקרים אחרים (במיוחד אריק מאירס וישראל לוי), המסתמכים על ממצאים ארכאולוגיים מחפירות, נוטים לתארך את בניית בתי כנסת אלה לשנים 250-300 לספירה בקירוב. לאחרונה הציעה ג'ודי מגנס שתאריך בנייתם של חלק מבתי כנסת אלה הוא ממש בעיצומה של התקופה הביזנטית.² לעניין מאמר זה אין צורך להכריע בחילוקי הדעות הכרונולוגיים. שורש הבעיה של

1 H. Kohl & C. Watzinger, *Antiken Synagogen in Galilaea*, Leipzig 1916; ג' פרסטר, 'בתי כנסת בגליל ומקומם בארכיטקטורה ההלניסטית והרומית', עבודת דוקטור, האוניברסיטה העברית בירושלים, תשל"ב; צ"א מעוז, 'מתי נבנו בתי-הכנסת הגליליים לראשונה?', ארץ-ישראל, כה (ספר אבירם) (תשנ"ו), עמ' 416-426; הנ"ל, 'סיווג בתי-הכנסת לפי מיכאל אבי-יונה - הצעה לשיפור', מ' לבנה ור' יחזקאלי (עורכים), יד ליאיר: ארץ ישראל, עיונים בטבע, בסביבה ובידיעת הארץ לזכרו של יאיר בשן, תל-אביב תשנ"ט, עמ' 134-142.

2 'לוי', 'חקר בתי-הכנסת משנות השבעים ואילך', אתא"ה, א, עמ' 259; L.I. Levine, *The Ancient Synagogue*; 169; E.M. Meyers, 'Recent Archaeology in Palestine: The First Thousand Years', New Haven & London 2000, p. 169; W. Hornbury, W.D. Davies & J. Sturdy (eds.), *The Cambridge History of Judaism, III: The Early Roman Period*, Cambridge 1999, p. 68; ג'ודי מגנס, 'מתי נבנו בתי הכנסת הגליליים?', קתדרה, 101 (מר-חשוון תשס"ב), עמ' 39-70.

קביעת המוצא האדריכלי של בניינים אלה הוא בעובדה שיש מקבילות לכיורים (profiles) ולקישוטים הארכיטקטוניים המופיעים בהם במרחב התרבותי של לבנון ודרום סוריה בתקופה הרומית, אך דא עקא, אין באותו מרחב תקדימים או מקבילות לתכנית בית הכנסת ולעיצובו החיצוני והפנימי. מן הסתם לא היו בחורן ובהרי לבנון בניינים מאותו סוג של בית הכנסת הגלילי ולכן, לפי הפשט, לא ייתכן שאזור זה הוא ארץ המוצא התרבותי של המבנים היהודיים. להלן אסקור את הפתרונות השונים והמנוגדים שהוצעו לבעיות היסוד הללו במהלך המאה העשרים ואטען שיש להכריע לטובת אלה המצדדים באלכסנדריה של מצרים כמקור הארכיטקטורה והאמנות של בתי הכנסת הגליליים.

הדיון המפורט ביותר בשאלת הטיפוס הארכיטקטוני וארץ מוצאו נערך כבר על ידי החוקרים הגרמנים קוהל ווצינגר (ראוי לציין שווצינגר היה ארכיטקט בעל היכרות נרחבת עם מבנים יווניים-רומיים מעבודתו ביוון, בתורכיה ובמזרח התיכון).³ תחילה סקרו השניים את המקדשים הרומיים בחורן והגיעו למסקנה שעולם האמנות, הכיורים הארכיטקטוניים והעיצורים המגולפים אמנם משותף להם ולבתי הכנסת הגליליים. לעומת זאת תכנית בתי הכנסת, הדגישו, לא נשאלה מסוריה, שכן לא נמצאו שם מבנים שהיו יכולים לשמש כדגם. אשר על כן הם הרחיבו את סקירתם לכל רחבי העולם היווני-הרומי ובדקו סדרה ארוכה של אולמות שיש להם עמודים בחלל הפנימי, כגון הבולטריה (בנייני מועצת העיר), הקוריה (אולמי הסנט הרומיים), מקדשים ואף אולמות עמודים בבתים פרטיים וארמונות כמו האויקוס קורינתיוס והאויקוס אגיפטיוס. השוואת כל אלה לא השביעה את רצונם. מבנה הבזיליקה הרומית כפי שתואר בידי הארכיטקט הרומי ויטרוביוס,⁴ מבנה שבתחילת המאה העשרים היה עדיין מחקרו בחיתוליו, לא יכול היה לשמש לדעתם כמקור לבית הכנסת. לפי התיאור הספרותי היה זה מבנה חד-קומתי (מבחינת העמודים שבחללו, שאלה שעדיין שנויה במחלוקת) ובעל גג מוגבה מעל אולם התווך (רום גג, clerestory), ואילו בבית הכנסת הגלילי שחזרו החוקרים הגרמנים שני סדרי עמודים זה על גבי זה, יציעים משלושה צדדים וגג גמלוני (דו-שיפועי) אחיד שכיסה את כל הבניין.⁵ סיכום דיונם כולל מסקנה מחקרית והשערה או ניחוש מלומד. המסקנה

3 קוהל ווצינגר (לעיל, הערה 1), עמ' 174-183.

4 Vitruvii, *De Architectura*, V, 1, 4-10. ראו: ויטרוביוס, על אודות האדריכלות, תרגם וההדיר ר' רייך, תל-אביב תשנ"ז, עמ' 109-111.

5 ג'ודי מגנס מחזיקה בדעה (שהביעה במכתב פרטי), שלבתי הכנסת הגליליים לא היו יציעים לעזרת נשים. כנגד דעה זו אפשר לטעון שקוהל ווצינגר שחזרו קומה עליונה של יציעים בתוך אולמי בתי הכנסת בגליל (גלריות) על סמך פריטים ארכיטקטוניים שלא נמצאו להם מקום בשחזור קומת הקרקע; פריטים אלה כוללים חוליות עמודים וכותרות ואפילו אבן כרכוב שמגולף ובולט ממנה כלפי מעלה עמוד בקוטר קטן - ללא ספק מקומת הגלריות. ראו: קוהל ווצינגר (לעיל, הערה 1), איורים 48, 50 (כפר-נחום); 128-123 (ארבל); 148-149 (חורבת עמודים); 169-170 (מירון). ראו גם: ר' יעקבי, בתי-הכנסת של ברעם: אינדקס ירושלים לאמנות יהודית עתיקה, ירושלים תשמ"ז, כרטיס 46 (בלוק מלבני ובו שקיעים להכנסת קורות רצפת הגלריה). על כל זאת יש להוסיף את תיאורו של ון דה ולדה את בית הכנסת בברעם: 'כל חזית הבניין עדיין קיימת. איש זקן, שראה אותי מכין תרשים, אמר לי שבועריו הייתה עוד קומה מעל לשרידי הקיימים שהיו לה שורת (row) עמודים/אומנות (pillars) שנוזקו כלפי מטה על ידי רעש אדמה' (תרגום מאנגלית והולנדית ב' אייק וצ'א מעוז); C.W.M. Van de Velde, *Narrative of a Journey through Syria and Palestine in 1851 and 1852*, I, Edinburgh & London 1854, pp. 175-176. במאמר מוסגר אציין שכל החוקרות המתנגדות לגלריות, מטעמים של פמיניזם המושלך אחורה לעת העתיקה, לא התמודדו בישר עם הממצאים הללו. אשר על כן לא אזכירן ולא אתעמת עם טיעוניהן כאן; השווה: צ"א מעוז,

(שהייתה נכונה לשעתה) היא שלא נמצאו תקדימים ארכיטקטוניים לעיצוב בניין בית הכנסת הגלילי, ובלשונם: 'Wenn wir jetzt die Bauform als Ganzes und besonders die Gestaltung des Innenraums ins Auge fassen, so ist es von vornherein klar, dass die heidnische Antike kein Gebäude kennt, das als fertiges Vorbild, der Synagoge angesprochen kann' (עמ' 174). כהשערה הציגו קוהל ווצינגר את האפשרות שטיפוס בית הכנסת הגלילי נלקח מדוגמה של בית כנסת מן התקופה הרומית הקדומה שלא נשתמרו לו עדויות, ושהוא עצמו היה התפתחות מן התקופה ההלניסטית. רמז לאפשרות זו מצאו בתיאור בית הכנסת באלכסנדריה - 'כמין בסיליקי גדולה הייתה'.⁶ בתי כנסת מטיפוס בזיליקה היו לדעתם בתקופה ההלניסטית והרומית בערים כגון אלכסנדריה ואנטיוכיה, ומבנים אלה עשויים היו לשמש דגם לבתי הכנסת הגליליים. וצינגר החזיק בדעתו זו גם בספרו המאוחר יותר על האדריכלות והאמנות בארץ-ישראל. לדעה זו הצטרף ריכרד קראוטהיימר, שהציג את בתי הכנסת הגליליים כתולדה של הטיפוס בזיליקה רומית בעלת יציעים (emporen), ושהפנה גם לבזיליקה אולפייה ברומא, שאזכיר להלן.⁷

החוקרים שבאו בעקבותיהם, כגון שמואל קראוס, אליעזר ליפא סוקניק, ארווין גודינף, מיכאל אבי-יונה ובשנים האחרונות גם מאירס, אימצו את הדעה שמקור תכנית בית הכנסת הגלילי הוא אמנם הבזיליקה הרומית, אך לא דנו בפירוט לא בשאלת טיפוס הבניין ולא בשאלת מוצאו הגאוגרפי-התרבותי.⁸

שאלות אלו נדונו בפירוט בעבודת הדוקטור של פרסטר, שהוגשה בשנת תשל"ב.⁹ פרסטר שלל בעיקרו של דבר את הקביעה שמקור בית הכנסת הגלילי הוא הבזיליקה הרומית. אגב אורחא הוא חזר על מסקנות קוהל ווצינגר שהבניין הנדון לא התפתח מן התקדימים ההלניסטיים, כגון הבולטריה (בגלל פער הזמנים), או הרומיים, כגון הקוריה (מפני שהיא חסרת עמודים). פרסטר שלל אף את האפשרות שבית הכנסת התפתח מאולמות העמודים בבתיים פרטיים ובארמונות המכונים אויקוס קורינתיוס ואויקוס אגיפטיוס (ללא נימוק מפורש). בית הכנסת המתואר בתלמוד שהיה באלכסנדריה לא היה לדעתו בזיליקה, ובכל מקרה לא היה האב-טיפוס לבתי הכנסת בגליל. עיקר מתקפתו של פרסטר כאמור בהפרכת התזה הבזיליקלית. לצורך זאת הוא הדגיש והבליט בעיקר שלושה מאפיינים של בית הכנסת: היותו מבנה פולחני; שלושה טורי העמודים בתוך האולם המסודרים בתבנית האות ח"ת; הספסלים סביב האולם. אין צריך לומר ששלושה מאפיינים אלה נעדרים לדעתו מן הבזיליקה הרומית. מן העבר האחר הדגיש פרסטר את השוני האדריכלי בין הבזיליקה הרומית (האזרחית והחילונית לכאורה) לבית הכנסת. לצורך זה הוא חילק את המבנים הידועים מטיפוס הבזיליקה לשתי

¹ 'בית-הכנסת בתקופת הבית השני - קוים לדמותו הארכיטקטונית והחברתית', ארץ-ישראל, כג [ספר בירן] (תשנ"ב), עמ' 344, הערה 81.

² ירושלמי, סוכה ה, א (נה ע"א).

³ C. Watzinger, *Denkmäler Palästinas*, II, Leipzig 1935, p. 108; R. Krautheimer, *Mittelalterliche Synagogen*, Berlin 1927, pp. 50-54

⁴ ראו: פרסטר (לעיל, הערה 1), עמ' 34, הערה 139.

⁵ פרסטר (שם), עמ' 56-65.

קבוצות עיקריות: הבזיליקות הוויטרוביאניות או בזיליקות הפורום (המתוארות בספרו של ויטרוביוס 'על הארכיטקטורה') מוצאן מאיטליה ומשם התפשטו למזרח הים התיכון, וסימניהן: מלבן של ארבעה טורי עמודים בתוך האולם, יציעים, רום גג, מבוא (כלקידיקון) וטריבונל (במה, חדר או מושב של הנשיאות או השיפוט); הבזיליקות הקונסטנטיניות (פרסטר לא כינה אותן כך) מוצאן במבני סטיו (stoa) הלניסטיים במזרח, ואחר כך הן הופיעו במכלולי קיסר'אה (כגון באלכסנדריה, ירושלים ואיזמיר), אך שיא התפתחותן רק בתקופה הביזנטית, וסימניהן: חלוקת האולם לאורכו באמצעות שני טורי עמודים מקבילים או ארבעה טורים, אפסיס (יוונית: קשת) - חלל בולט מן האולם בתבנית חצי מעגל) באחד מקצות האולם או בשניים מהם. לדברי פרסטר שתי הקבוצות כאחת לא יכלו לשמש אב־טיפוס לבתי הכנסת הגליליים: 'בסיכום נראה כי, הבסיליקה השלטת עד לבניית הכנסיות הייתה בעלת תכנית מרכזית עם ארבע שורות עמודים המקיפים שטח במרכזו של האולם. הייתה זו הבסיליקה אשר התפתחה באיטליה ומשם נפוצה לרחבי האימפריה. הקבוצה השניה התפתחה בעיקר במזרח והגיעה לשיא התפתחותה עם קבלתה כתכנית סטנדרטית לכנסייה'. כנגד וצינגר טען פרסטר: 'אין בתי־הכנסת שואבים את תכניתם מן הבסיליקה למרות שישנם קיום משותפים'.¹⁰

את מקור תכניות בתי הכנסת הגליליים מצא פרסטר במבני פולחן שהמאמינים נכחו בטקסים שונים בתוכם (על ספסלי ישיבה שהקיפו את האולם או החצר); מדובר בעיקר במבני פולחן מיסטרי (Mysteria). מבני פולחן כאלה נמצאו בעולם ההלניסטי למשל בעיר דורא אירופוס (בצפון־מזרח סוריה) ובעיקר בחורן, במבני התיאטרא הנבטיים, שהם החצרות הקדמיות של המקדשים הנבטיים. חצרות אלה מוקפות בדרך כלל בשלושה סטווים (דהיינו שלושה טורי עמודים בתבנית האות ח"ת), המצלים על מושבים מדורגים, והערוכים כולם כנגד חזית המקדש.¹¹ מעלתה העיקרית של הצעה זו שעל פיה אותו תחום גאוגרפי־תרבותי, החורן, היה מקור ההשראה הן לתכנית בית הכנסת והן לעולם האמנותי של הקישוטים הארכיטקטוניים. 'ההבדלים העיקריים נובעים מפיתוח התכנית הנבטית על ידי מתכנני בתי־הכנסת בגליל, אשר בראש וראשונה דאגו לקירוי המבנה כולו ולא רק לשטח שמעל המושבים. הם הקימו יציעים ולחלק מן המבנים אף נוספו חצרות'.¹²

גם פרסטר סיים את דיונו במסקנה ובהשערה. מסקנתו היא כי התקדים הארכיטקטוני לבית הכנסת הגלילי איננו בבזיליקה הרומית; והשערתו - שמוצאו ממבני פולחן בסוריה ובמיוחד התיאטרא הנבטי. מסקנתו של פרסטר השפיעה עמוקות ושכנעה כמעט את כל החוקרים הישראלים שנדרשו לנושא, אולם השערתו באותו עניין נדחתה פה אחד. בעקבות גילוי בית הכנסת במצדה הציע נחמן אביגד, בשנת תשכ"ח, שהתכנית הבזיליקלית של בתי הכנסת הגליליים הופיעה כבר בתקופת בית שני. זוהי לדעתו אותה חוליה חסרה שחיפשו קוהל וצינגר כתקדים לבתי הכנסת הגליליים. מקור התכנית לדעתו הוא התפתחות ארץ־ישראלית (יהודית) מקומית.¹³ גם אהוד נצר הציע, בשנת תשמ"א, תקדים

10 שם, עמ' 72-73.

11 שם, עמ' 73-80.

12 שם, עמ' 80.

13 נ' אביגד, 'לרמותם של בתי־הכנסת הקדומים בגליל', ח"ו הירשברג (עורך), כל ארץ נפתלי, ירושלים תשכ"ח, עמ' 91-100.

מקומי לדגם בתי הכנסת הגליליים.¹⁴ הוא ראה בתכנית בתי כנסת אלה שני מאפיינים מרכזיים: סידור פנימי של שלושה טורי עמודים במערך של האות ח"ת ופתחים רחבים המכוונים אל מוקד אשר נמצא מחוץ לבניין. את שני אלה כאחד מצא באולמות העמודים בארמון הורדוס ביריחו. דא עקא שאולמות אלה הם בדיוק האויקוס אגיפטוס והאויקוס קורינתיוס שכבר נדחו בדיונים המפורטים של קוהל ווצינגר ופרסטר. לאמתו של דבר עקב אכילס של הצעות פרסטר, אביגד ונצר – מלבד הפרש הזמנים הבעייתי שבין התקדימים לבין בתי הכנסת הגליליים (כ-200-300 שנים)¹⁵ – הוא שחיפשו מקור לתכנית בית הכנסת 'על הנייר', למתווה הקירות ולסידור העמודים והפתחים, ולא למבנה העל הדר-קומתי, שכלל יציעים, ולמכלול עיטוריו המפוסלים. דומה שהמצב העכשווי של המחקר בשאלת המוצא הארכיטקטוני של בית הכנסת הגלילי בא לידי ביטוי בדבריו של יורם צפריר בעניין זה: 'בית הכנסת הגלילי הנו המצאה יהודית בת המאה השלישית... על רקע המצאי האדריכלי הכללי של אותה מאה... מאחר שהצגנו את בניית בתי הכנסת הגליליים כ"המצאה" יותר מאשר "סיגול" או "העתקה", אין בידינו להציע מקור מיידי ממנו שאבו הבנאים השראה'.¹⁶ המקור הכללי לבתי הכנסת הגליליים לדעתו הוא האדריכלות הפגנית, קרי מקדשי החורן ולבנון, אך תכנון בתי הכנסת ובנייתם נעשו מתוך התנגדות למקדשים אלה והתרחקות מדגמיהם, ומכאן הדגשת החלל הפנימי לעומת החיצוני.¹⁷

אשר עובדיה וטלילה מיכאלי דחו את הצעתו המעורפלת משהו של צפריר.¹⁸ גם הם עסקו רק בתכניות בתי הכנסת 'על הנייר', ודנו בכל המבנים הקודמים למאה השישית לספירה בכפיפה אחת, דהיינו בכל המבנים שאינם העתקה מבזיליקה של כנסייה ביזנטית. לפיכך נקטו הגדרה כללית מאוד: אולם מלבני בעל עמודים או ללא עמודים, תוספת של ספסלים סביב הקירות ולעתים אפסיס, נישות או במות. הם דחו את המקדשים הפגניים והנבטיים כדגמים אפשריים מטעמים של חוסר דמיון ממשי לבתי הכנסת ואייסבירות רעיונית, והציעו לפיכך שתכנית מקצת המבנים (שמע, סוסיה וכדוגמתם, אך לא הגליליים) נובעת מתכנית בית המגורים. לכל השאר לא הציעו תקדים של ממש: 'It may be concluded that the architectural plan of the ancient synagogue in Eretz Israel is clearly eclectic

¹⁹.in character, devoid of any innovation or originality'

לפני שאפרוש את טענותיי בדבר מוצאו האדריכלי של בית הכנסת הגלילי באלכסנדריה של מצרים ראוי להבליט בתמצית את מהותו של דגם הבניין שאנו מהפשים. לפי השחזור המקובל היה

14 א' נצר, 'טרקלינו של הורדוס בתור אבטיפוס לבניין בתי הכנסת בגליל', א' אופנהיימר ואחרים (עורכים), פרקים בתולדות ירושלים בימי בית שני: ספר זכרון לאברהם שליט, ירושלים תשמ"א, עמ' 108-118.

15 ראו גם: י' צפריר, ארץ-ישראל מחורבן בית שני ועד הכיבוש המוסלמי, ב: המימצא הארכיאולוגי והאמנותי, ירושלים תשמ"ה, עמ' 178-179.

16 שם, עמ' 178.

17 Y. Tsafir, 'The Byzantine Setting and its Influence on Ancient Synagogues', שם, עמ' 184-189. וראו גם: L.I. Levine (ed.), *The Synagogue in Late Antiquity*, Philadelphia 1987, pp. 147-157, esp. p. 149; G. Foerster, 'The Ancient Synagogue of the Galilee', L.I. Levine (ed.), *The Galilee in Late Antiquity*, New York & Jerusalem 1992, pp. 289-319, esp. p. 291.

18 A. Ovadia & T. Michaeli, 'Observation on the Origin of the Architectural Plan of Ancient Synagogues', *JJS*, 38 (1987), pp. 234-241.

19 שם, עמ' 241.

בית הכנסת הגלילי מבנה מלבני דו־קומתי שבחזיתו שלושה פתחים, ושבהללו הפנימי עמודים בצורת האות ח"ת בשני סדרים זה מעל זה. מעל שלוש הסטראות שהקיפו את אולם התווך נמתחו יציעים (גלריות), והגג היה גמלוני. בחזית (במסגרות הפתחים והגמלון הראשי) ובמידה צנועה יותר בפנים האולם גולפו עיטורים ארכיטקטוניים מן האנטבלטורה (מערך האיברים הארכיטקטוניים והקורות) הקורינתית, דהיינו עמודים על גבי פדסטלים (כני העמודים) ובעלי כותרות טוסקניות או קורינתיות, ארכיטרב, אפריז קמור (חלק או עם תבליט מקלעות או שריג גפן) וכרכוב קורינתי מדורג ומפוסל. היסודות המכריעים בעיצוב הבניין בכללו הם שתי קומות העמודים זו מעל זו והתקנת שלוש הגלריות מעל הסטווים (איור 1). בזיליקות בעלות גלריות הן נדירות למדי ברפרטואר הבזיליקות מן התקופה הרומית. בזמנם של קוהל ווצינגר הייתה ידועה בעיקר אחת, הבזיליקה אולפייה (basilica Ulpia)

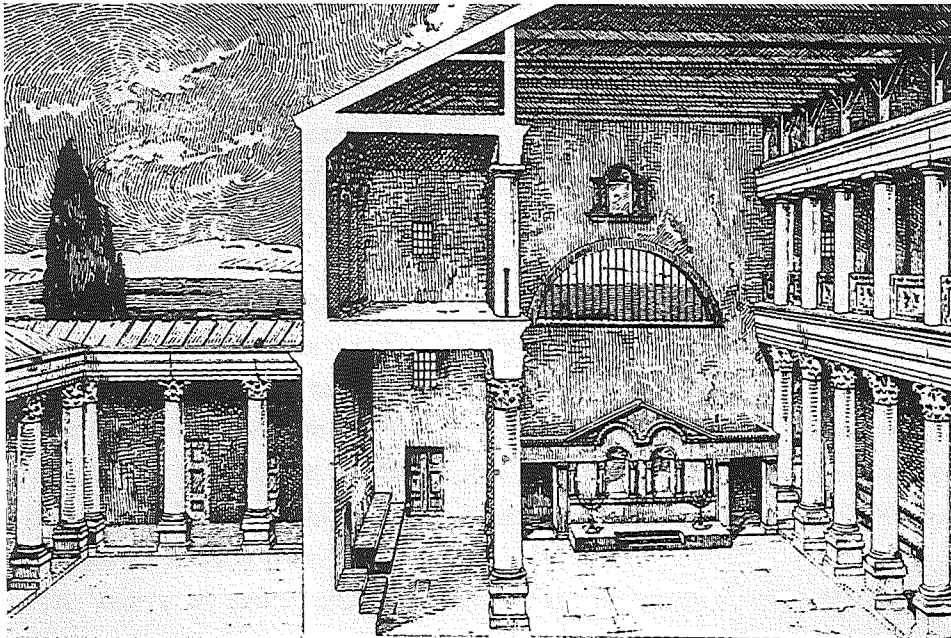

איור 1: שחזור אולם בית הכנסת בכפר־נחום – יציעים מעל לסיטראות

בפורום של טריינוס ברומא (משנת 112 לספירה). זו בזיליקה עצומה בממדיה, חריגה בתבניתה וביופייה (שיש ואבן במקום בטון, שפע של עיטורים מגולפים)²⁰, ובאמת קשה להשוותה לבניינים הצנועים בגליל. אף על פי כן, כיוון שידוע שאדריכלה היה אפולודורוס מדמשק, הועלתה כבר מזמן ההשערה שעיצובה, החריג כאמור ברומא, הוא יבוא ממזרח הים התיכון. יתרה מזאת, במהלך המאה העשרים נתגלו נתונים נוספים לעניין בזיליקת הגלריות. חשובים במיוחד שרידי הבזיליקות מסוג זה

20 הפרסום המסכם, המביא ומצטט במפורט את כל המחקרים הקודמים, ראו: J.E. Packer, *The Forum of Trajan in Rome: A Study of the Monuments*, I-II and Portfolio, Berkeley 1997, esp. pp. 217ff., figs. 78, 98, 108, 154 & fol. 23. לדעת פקר היו הגלריות סביב אולם התווך קטורות ולא חלק מחלל המבנה (אלו כנראה ה־contignatio המפורסמים של ויטרוביוס, 'סיפוני הטיולי'). עם זאת אין לשלול לחלוטין את האפשרות, כדעת קרנדיני, אמיצי ואחרים המצוטטים אצל פקר, שהגלריות היו בכל זאת פנימיות לאולם.

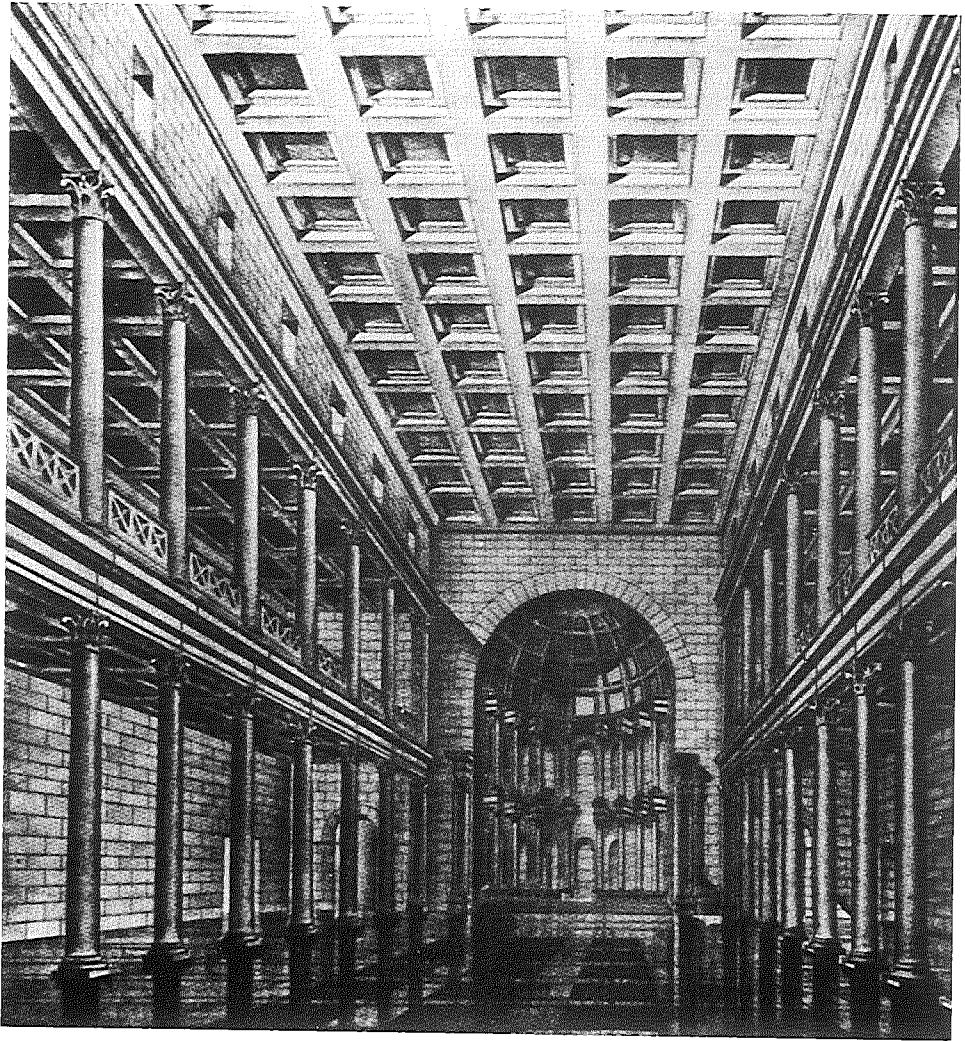

איור 2: שחזור החלל הפנימי של בזיליקת הגלריות בלפטוס מגנה, היום בלוב

שנחשפו בלפטוס מגנה (היום בלוב; איור 2)²¹ בסמירנה (היום איזמיר)²² ובביירות בחוף לבנון.²³ גם בארץ-ישראל נחשפו שתי בזיליקות, באשקלון ובשומרון, שסביר מאוד לשחזרן כבעלות גלריות (איור 3).²⁴ כמו בתי הכנסת הגליליים כל הבזיליקות האלה נבנו מאבן, בכניית גזית, בשיטת 'קורה

21 B.M. Appolonj, *Il foro e la basilica Severiana di Leptis Magna*, Roma 1936
 22 R. Nauman & S. Kantar, 'Die Agora von Smyrna', *Kleinasiens und Byzanz, Istanbulischer Forschungen*, 17 (1950), pp. 69-114
 23 J. Lauffray, 'Forum et monuments de Beryte', *BMB*, 7 (1944-1945), pp. 13-80; idem, *Beirouth ville romaine*, II, Beirouth 1953
 24 לתיאור תמציתי של הבזיליקות בארץ-ישראל ראו: אתא"ה, בערכים: 'אשקלון', עמ' 106-107; 'שומרון', עמ' 1501; 'בית שערים', עמ' 235; צ"א מעוז, בתי-הכנסת העתיקים בגולן: אמנות ואדריכלות, קצרין תשנ"ה, עמ' 294-315

ועמוד' וללא שימוש בבטון. טכנולוגיית הבנייה האחידה למדי, המכונה "הלניסטית מסורתית", משתקפת גם בממדיהן העיקריים של הבזיליקות הללו. נביא ממדים אלה להלן בטבלה (כל המידות במטרים: אורך כולל, רוחב כולל, רוחב אולם תווך, רוחב סטיו, גובה עמוד סדר תחתון עד ראש הכותרת, גובה עמוד סדר עליון (אם ידוע), מפתח בין-עמודי [intercolumniation], גובה כולל של הבניין, מחושב או משוער [גובה משוער נכתב בסוגריים], קיום או היעדר של קישוט מגולף מסדר קורנתי (+) קישוט לא מלא], תאריך בקירוב).

אתר	אורך	רוחב	רוחב תווך	רוחב סטיו	גובה עמוד	מפתח	גובה כולל	קישוט	תאריך
לפטוס	88	47.6	19.4	8.5	8.75	3.5	19	+	112 לס'
סמירנה	147	28	14	6.4	5.4, 6.8	2.6	14	+	~180
ביירות	~80	~28	16	6.1	8.74	5	(15)	+	~160
אשקלון	87	29	17.4	5.8	8.35	3.2	(15)	(+)	~160
שומרון	74	32.6	14.9	6.5	8 (+)	4	(15)	(+)	~200
מירון	32	17.5	6.3	3		3	(15)	(+)	~200
ברעם	19	15.25	6.2	2.83	5.2	3	(14)	+	(~450)
כפר-נחום	29	21.15	8.4	3.6	4.2, 5.8	2.45	(17)	+	(~500)

למרות ההבדלים הגדולים בממדים ובעושר העיטור בין הבזיליקות הללו לבתי הכנסת הגליליים – שהרי הבזיליקות הגדולות שירתו כרכים וערים גדולות ואילו בתי הכנסת נבנו בכפרים דלי אוכלוסין יחסית – ניתן להצביע על קווי דמיון ביניהם:

א. תכנית מלבנית ובחלל האולם ניצבים שני טורי עמודים במקביל (לפטוס מגנה) או שלושה בתבנית האות ח"ת (ביירות, שומרון [?]; איור 3) או ארבעה (אשקלון, שומרון [?], ברעם [?]); למעט לפטוס מגנה, בכל בזיליקות הגלריות האפסיס איננה חלק מן התכנית (סמירנה, ביירות), או שהיא תוספת לא-אינטגרלית לאולם העמודים (אשקלון, שומרון).

ב. בנאות בסגנון הלניסטי, דהיינו באבן (גזית ואף שיש), קורות אבן ועץ וגגות מרעפי חרס. יש להדגיש פעם נוספת את הטכנולוגיה המורכבת של בניית שני סדרים של עמודים זה מעל זה ותליית רצפות היציעים מעל לסטוים. שפע קורות העץ הניצבות (הלטרליות) המחברות את האנטבלטורה התחתונה

M. Fischer, 'The Basilika of Ascalon: Marble, Imperial Art and Architecture', J.H. Humphrey (ed.), *The Roman and Byzantine Near East: Some Recent Archaeological Research*, Ann Arbor, Mich. 1995, pp. 121–150

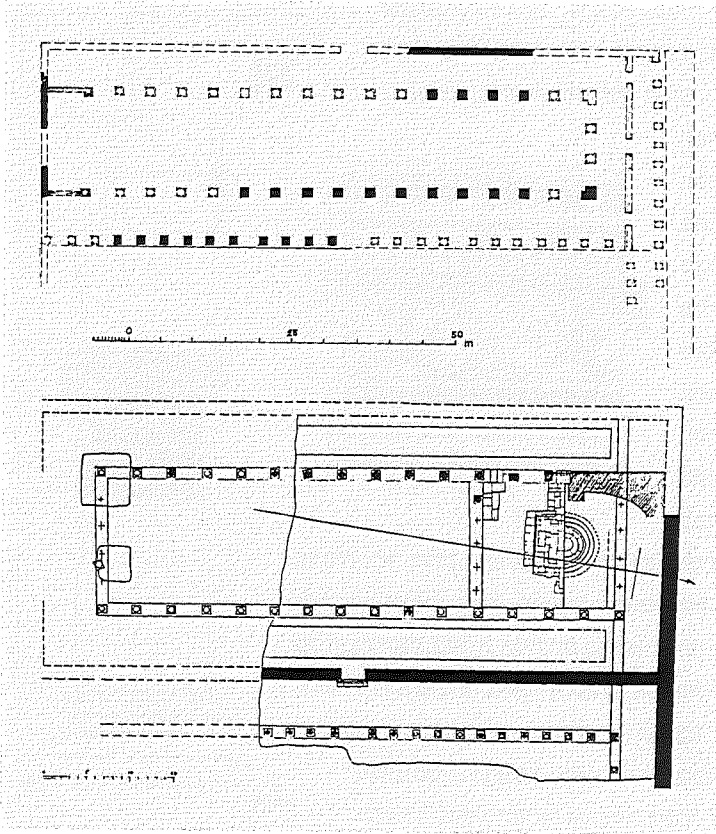

ואת זו העליונה, אשר מעל העמודים, אל הקירות הסובבים, מתחת לרצפות היציעים ובמסבך (truss) הגג, מעניקות לבניין חוזק, גמישות ויציבות בלתי רגילים, וזו מן הסתם אחת הסיבות לפופולריות היחסית של בזיליקת הגלריות.

ג. קישוטים מגולפים באבן בסגנון אימפריאלי (המאה השנייה וראשית המאה השלישית לספירה) המעטרים את החזית ואת פנים האולם (במיוחד סמירנה וביירות; איור 4).

ד. חזית עם פתחים בצד הצר של המבנה, כתוספת לחזית אורכית (סמירנה, ביירות [?], שומרון [?]), או חזית רק לרוחב הבניין (אשקלון [?]); למרבה הצער לפורטיקו (מרפסת עמודים) קדמי רוחבי כמו זה שנשתמר בברעם לא נמצאו עדויות חד־משמעיות אך השוו סמירנה).

איור 3: תכניות של בזיליקות במזרח הים התיכון; למעלה: ביירות (לפי לופרי), למטה: שומרון (לפי וצינגר)

היכן 'נולדה' הבזיליקה המיוחדת בעלת הגלריות? בעוד הבזיליקות החד־קומתיות (בדרך כלל עם רום גג), התפתחו ככל הנראה מאולמות עמודים הלניסטיים (salle hypostyle) במקומות שונים באיטליה וברחבי העולם הרומי, הרי את מוצא בזיליקת הגלריות אפשר לאתר במידה רבה של סבירות (בהיעדר ממצא חד־משמעי) באלכסנדריה של מצרים. בציורי קיר מאיטליה שבהם מתוארת האדריכלות ההלניסטית של אלכסנדריה נראים בבירור סטווים דו־קומתיים הניצבים זה מול זה (איור 5).²⁵ ג'ון ג' קולטון כבר הציע שהבזיליקה (בכלל) נולדה מקירו רחוב אלכסנדרי מפואר, הפלטאה (palatea), שמשני צדדיו נמתחו סטווים.²⁶ מתקבל אפוא מאוד על הדעת שבזיליקת הגלריות נוצרה בעקבות קירו רחוב אשר לאורכו נמתחו סטווים דו־קומתיים זה מול זה (אפשר שהמוצא 'מן הרחוב' משתקף גם באורכן העצום של מקצת הבזיליקות שנמנו לעיל, אורך שהוא בעיקרון אין־סופי). ואמנם בתבליט שעל נר חרס שבו נראה הנוף העירוני של אלכסנדריה (איור 6) מופיעים מבנים בעלי שתי קומות ושלוש קומות (המופרדות בקווי כרכובים) ולעתים גם פורטיקו עמודים קדמי בקומת הקרקע. מן הסתם היו אחדים ממבנים אלה בזיליקות בעלות גלריות. זאת אף זאת, עדות עקיפה לכך

25 ראו בעשור הקודם: J. McKenzie, *The Architecture of Petra*, Oxford 1990, pp. 85–100, pls. 224–245
 26 I.J. Coulton, *The Architectural Development of the Greek Stoa*, Oxford 1976, p. 178

שהטכנולוגיה של הרכבת טורי עמודים זה מעל זה, כולל מערך הקישוטים הארכיטקטוניים, הייתה מושרשת באלכסנדריה יש ב'ארמון העמודים' (palazzo delle colonne) בפתולמאיס של קירני, העיר ה'שכנה' לאלכסנדריה ממערב.²⁷ הווילה הפרטית המפוארת הזו נבנתה החל בשנת 80 לפה"ס, אך עיקר עיטוריה נוספו לה ככל הנראה בתקופה הסוורית. והנה בלב הבניין יש חצר פריסטילית (מוקפת עמודים) ובה מערך של שלושה טורי עמודים בתבנית האות חי"ת (כולל 'עמודי לב') ואנטבלטורה דורית וקורינתית מלאה. פרטים ארכיטקטוניים רבים שנתרו על הקרקע הניעו את החופר לשחזר לחצר קומת עמודים עליונה (עצם התופעה של סדר עמודים תחתון ועליון מופיעה כבר במקדשים ארכאיים ביוון, ורווחה בין השאר בבנייה

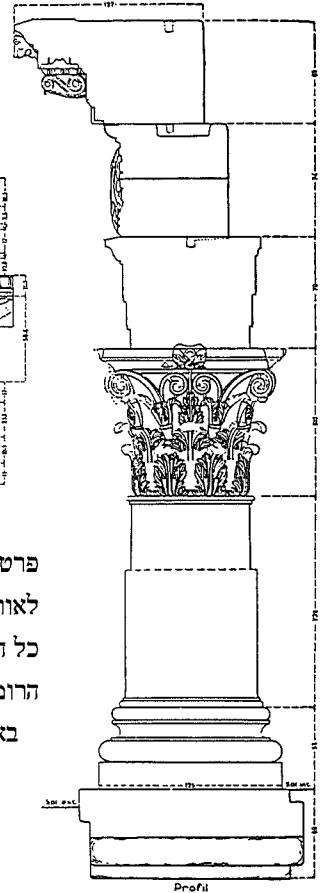
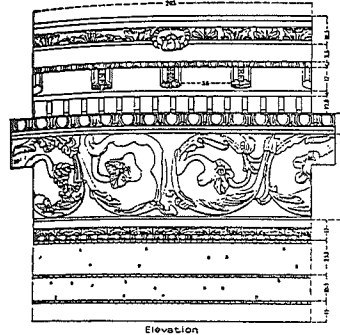

פרטית באי דלוס, בפומפיי ובמקומות אחרים בתקופה ההלניסטית והרומית הקדומה). לאור כל האמור לעיל, בהיעדר מועמד אחר, ובהתחשב בעובדה שלמעט רומא ולפטיס מגנה כל הבזיליקות בעלות הגלריות נמצאו בחופי מזרח הים התיכון, ושהמבנים מסוג זה שהשפעה הרומית בהם פחותה ביותר (השפעה הניכרת למשל בסמירנה) נמצאו בביירות וככל הנראה גם באשקלון ובשומרון, יש לקבוע שמוצא סוג מיוחד זה של בזיליקה הוא באלכסנדריה ההלניסטית-הרומית. ראוי לציין שבזיליקות בעלות גלריות היו גם במאה הרביעית לספירה בארץ-ישראל (כנסיית הקבר, צור),²⁸ ומן המאה הרביעית עד השיעית לספירה

איור 4: שרטוט הפרטים הארכיטקטוניים מן הסדר הקורינתית בבזיליקה של ביירות

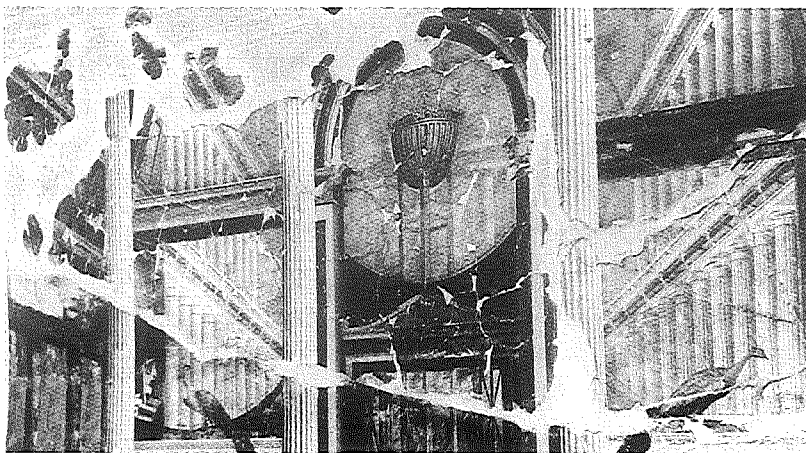

איור 5: ארכיטקטורה אלכסנדריה בציוור קיר מ'בית הגריפון' באופלונטיס, איטליה: שני סטווים דו-קומתיים ניצבים זה מול זה

G. Pesce, *Il Palazzo delle colonne in Tolemaide di Cirinaica*, Roma 1950; H. Lauter, 'Ptolemais in Lybien — Ein Beitrag zur Baukunst Alexandria', *JDAI*, 86 (1971), pp. 149–179

C. Mango, *The Art of the Byzantine Empire 312–1453*, Toronto 1986, ראו תרגום תיאורן בידי אווסביוס אצל: pp. 4–7, 11–14



איור 6:
נר חרס ועליו נוף
עירוני של אלכסנדריה - מבט מכיוון הנמל

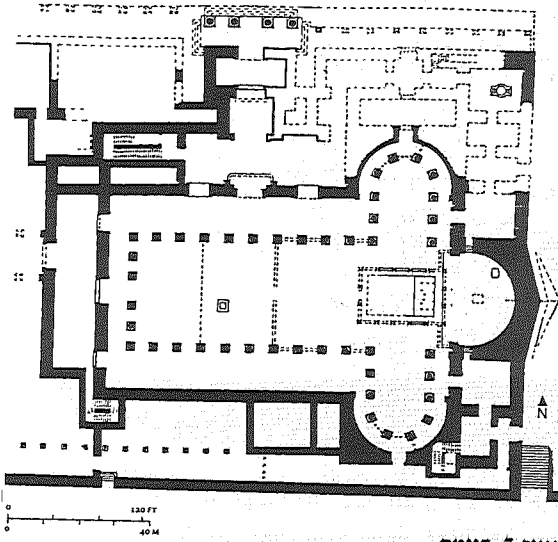

איור 7: דוגמה
לתכנית כנסייה
ביזנטית במצרים -
אלאשמוניין-
הרמפוליס מגנה



איור 8: 'המנזר הלבן' בסוהג,
מצרים, בצדו הפנימי של הקיר,
שהשתמר במלוא גובהו, ניכרים
החורים לקורות היציעים והגג
(צילום המחבר)

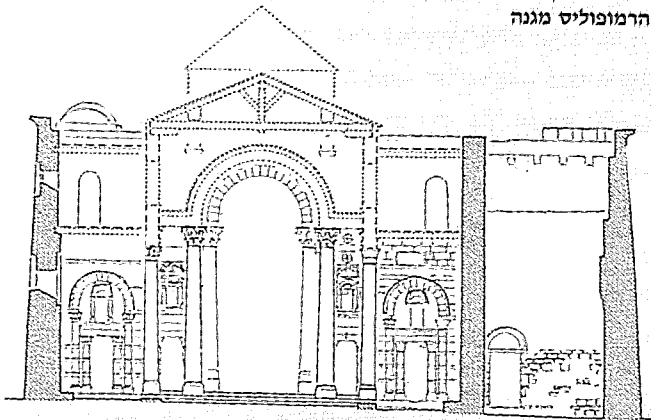

איור 10: 'המנזר
האדום' / סוהג,
מצרים - חתך רוחב
בכנסייה הביזנטית

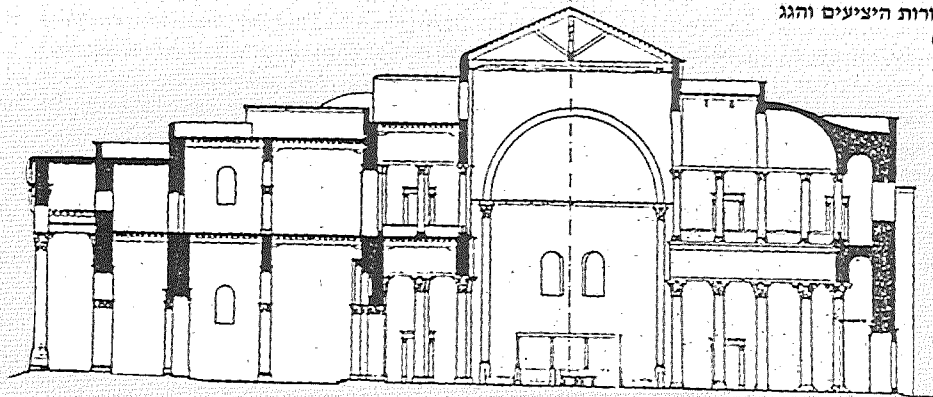

איור 9: אלאשמוניין,
מצרים - חתך רוחב
בכנסייה הביזנטית

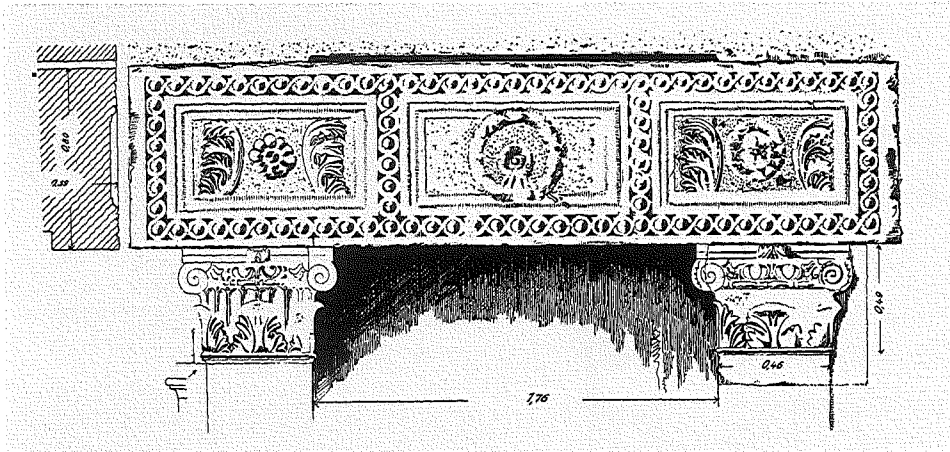

איור 11: כפר נחום – משקוף המחולק לשלושה פנלים עם מסגרות תשליב

היו בזיליקות רבות כאלה במצרים. בזיליקת הגלריות נפוצה מאוד בתקופה הביזנטית במצרים בבנייני הכנסיות (למשל באבו־מינה, אלאשמוניין וסוהג). באלה מסודרים העמודים בדרך כלל בשלושה טורים בתבנית האות חי"ת, והם נושאים שלושה יציעים המכוונים אל מול האפסיס (איורים 7-10).²⁹ הנה כי כן, סידור העמודים במערך דמוי האות חי"ת היה ללא ספק מושרש במצרים, ככל הנראה עוד מן התקופה ההלניסטית והרומית, אף כי לא נחשף עד כה ממצא המוכיח את קדמות ארגון זה של האולם באופן חד־משמעי. יתרה מזאת, כנסיות אלה נבנו במסורת ההלניסטית, דהיינו בשיטת 'קורה ועמוד', ובחומרי גלם של אבן, עץ ורעפים ללא בטון.³⁰ הכנסיות מן התקופה הביזנטית, אף שהן מאוחרות מבתי הכנסת הגליליים, מרמזות שבזיליקת הגלריות הייתה טיפוס מבנה שנוגד במצרים, ושרווח בה גם בתקופה המקבילה לבניינים הגליליים.

למרבה המזל מסייעים בידינו לאיתור מוצא בית הכנסת הגלילי לא רק עיצוב הבניין בשלמותו אלא גם קישוטים אופייניים אחדים שאין להם מקבילות בסוריה ולבנון, והמופיעים מצד אחד בבתי הכנסת הגליליים ומצד אחר במצרים (אמנם בתקופה קודמת לזמנם של בתי הכנסת הגליליים או מאוחרת יותר):

א. פתחים אטיים (Attic), שבהם המשקוף גדול מרוחב הפתח כולל פרופיל המזוזות – פתחים כאלה

P. Grossmann, 'Frühchristliche Baukunst in Ägypten', B. Brenk (ed.), *Spätantike und Christentum: Propyläen Kunstgeschichte*, Frankfurt a.M., Berlin & Wien 1977, pp. 234-243; U. Monneret de Villard, *Les couvents pres de Sohag: Deir el Abiad, Deir el Ahmar*, Milano 1925

30 על אתרים אלה ראו: מעוז (לעיל, הערה 24), עמ' 316-333 ושם הפניות לספרות; וראו גם: J. Christern, 'Emporenkirchen in Nordafrika', *Actes du VII. Internationalen Kongress für Christliche Archäologie*, 1965, Trier, Città del Vaticano 1969, pp. 407-427. על קשרים בין מצרים הביזנטית (הקופטית) לבין צפון ארץ־ישראל בסוגים מסוימים של כלי חרס שנתגלו בעיקר בגרש ראו: P.M. Watson, 'Ceramic Evidence for Egyptian Links with Northern Jordan in the 6th-8th Centuries', S. Bourke & J.-P. Descoedres (eds.), *Trade, Contact and the Movement of Peoples in the Eastern Mediterranean: Studies in Honor of J. Basil Hennesey*, Sydney 1995, pp. 303-320. תודתי לג'ידי מגנס על מראה מקום זה.

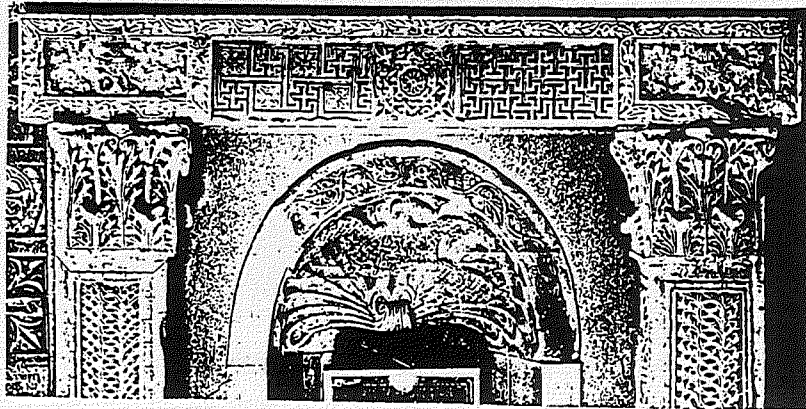

איור 12: משקוף המחולק לשלושה פגלים עם מסגרות צמחיות, קהיר, המוזאון הקופטי (באדיבות המוזאון הקופטי, קהיר)

מופיעים בברעם, במירון, בארבל, בכפר-נחום ובפתחי קברים בבית-שערים.³¹ פתחים מסוג זה אך קדומים יותר, דהיינו מן התקופה ההלניסטית והרומית הקדומה, מופיעים בקבר מצטפא פאשא באלכסנדריה ובציורי קיר מאיטליה של ארכיטקטורה הלניסטית באלכסנדריה.³²

ב. משקוף המחולק לשלושה פגלים עם מסגרות תשליב (guilloche) – פרסטר הגדיר אותו כייחודי לבתי הכנסת בגליל משום שלא מצא לו אף לא הקבלה חיצונית אחת.³³ אולם משקוף בעל סידור

עקרוני דומה למדי (אם כי לא זהה), שבו שלושה פגלים ומסגרות צמחיות, נתגלה במצרים ומוצג במוזאון הקופטי בקהיר (איורים 11-12).³⁴

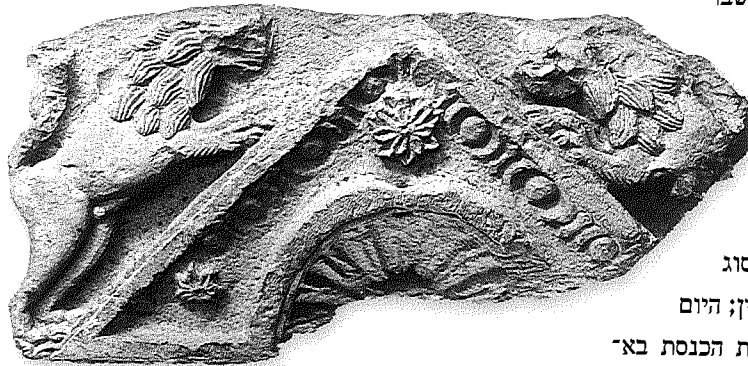

ג. משקוף שבו מפוסלת קונכייה במסגרת גמלון ועל צלעות הגמלון מטפסים, מזה ומזה, אריות – פריט אחד מסוג זה נתגלה בבית הכנסת בנבוריה (א-נברתיין; היום במוזאון רוקפלר; איור 13) ואחר – בבית הכנסת בא-רפיד בגולן.³⁵ ההקבלות היחידות לקונכיית כאלה נמצאו באמנות הקופטית

איור 13: משקוף קונכיית עם חיות על צלעות הגמלון – בית הכנסת בנבוריה, הגליל העליון (באדיבות קרול ואריק מאירס; צילום: זאב רדובן)

31 אחא"ת, בערכים: 'ברעם', עמ' 255-256; 'מירון', עמ' 940-943; 'ארבל', עמ' 67-69; 'כפר נחום', עמ' 822-825; 'בית שערים', עמ' 235-237.

32 מקנוי (לעיל, הערה 25), לוחות a177, 235, a243; יש גם שתי דוגמאות זניחות ממקדשים בלבנון: D. Krencker, *W. Zschietzschmann, Römische Tempel in Syrien*, I-II, Berlin & Leipzig 1938, pp. 80, 242; וראו: מעוז, מתי נבנו (לעיל, הערה 1).

33 פרסטר (לעיל, הערה 1), עמ' 153.

34 G. Duthuit, *La sculpture Copte*, Paris 1931, pl. LXa

35 E.M. Meyers, J.F. Strange & C.L. Meyers, 'The Ark of Nabratein — A First Glance', *BA*, 44 (1981), pp. 237-243;

E.L. Sukenik, *El-Hammeh*, Jerusalem 1935, pl. 23; מעוז (לעיל, הערה 24), עמ' 40, לוח 20.

ממצרים (איור 14; למשל מ- Ahnas היום במוזאון הקופטי בקהיר מס' 7044; ויש דוגמאות נוספות).

ד. תבליט נמר שחברבורותיו מסומנות כמעגלים - מופיע מצד אחד בבתי הכנסת בנבוריה ובכורזין (איור 15) ומצד אחר באמנות הקופטית ממצרים (איור 16).³⁶

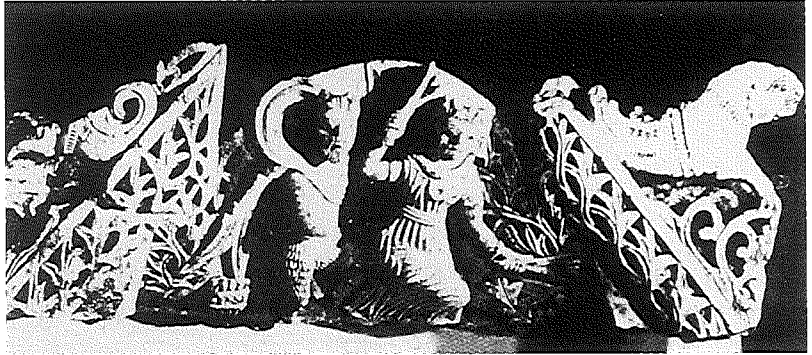

ה. לוח עם תבליט מיאנדרד במשבצות בדגם שחמט, במשבצות ה'ריקות' מוטיבים שונים - לוח כזה נמצא מצד אחד בבית הכנסת בברעם (איור 17) ומצד אחר באמנות הקופטית (איור 18).³⁷

איור 14: משקוף קונכיית עם חיות על צלעות הגמלון - אהנס, מצרים (קהיר, באדיבות המוזאון הקופטי)

איור 15: שבר תבליט נמר עם חברבורות כמעגלים - בית הכנסת בנבוריה (העליון) ובית הכנסת בכורזין (התחתון)

איור 16 (משמאל): שבר תבליט נמר (נקבה) עם חברבורות כמעגלים - מצרים, המוזאון המצרי, טורינו

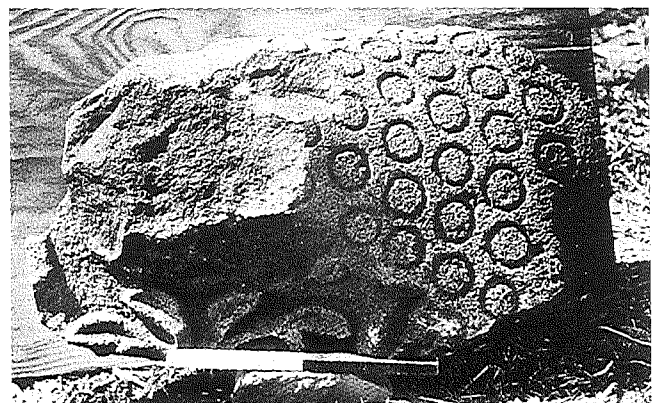
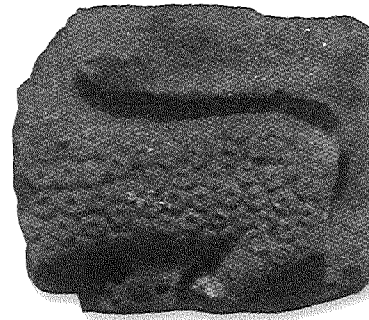

36 קוחל ווצינגר (לעיל, הערה 1) איור 201; ד' ייבין, בית הכנסת בכורזים, הפירות בשנים 1962-1964, 1987-1980, ירושלים תשס"א, איור 137; A.M. Donadoni et al., *Il museo Egiizio di Torino*, Novara 1993, p. 225, no. 1339

R. Amiran, 'A Fragment of an Ornamental Relief from Kfar Bar'am', *IEJ*, 6 (1956), pp. 239-245, fig. 2, pl. 31a; 37 .A. Badawy, *Coptic Art and Architecture*, Cambridge, Mass. & London 1978, p. 188, fig. 3.137 (B.M. 1978)

ו. כותרות שגילופן כולל רצועות קמרור-קערור - מאפיינות את בתי הכנסת הגליליים (איור 19) ונמצאה להם לפחות הקבלה אחת ממצרים (איור 20).³⁸

איור 17: לוח אבן עם תבליט מיאנדר ומשבצות מאוכלסות, בית הכנסת בברעם (באדיבות רשות העתיקות)

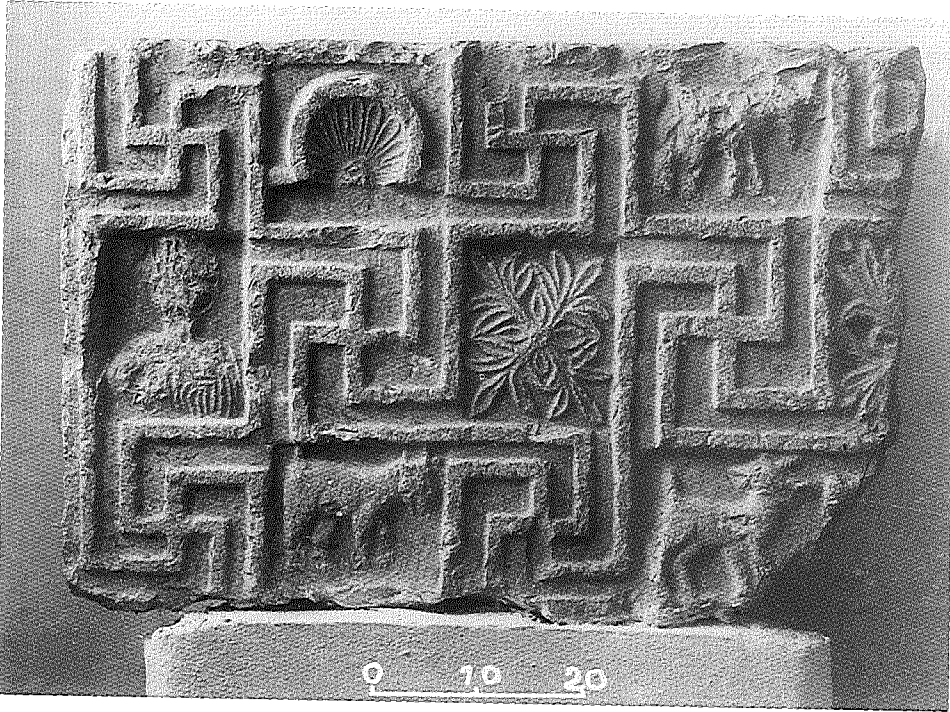

איור 18 (למטה מימין): לוח אבן עם תבליט מיאנדר ומשבצות מאוכלסות, מצרים (באדיבות המוזאון הקופטי, קהיר)

איור 19 (במרכז): כותרת קמרור-קערור בסגנון טוסקני, בית הכנסת בחורבת עמודים

איור 20 (משמאל): כותרת קמרור-קערור בסגנון טוסקני, דיוניסיאס, מצרים

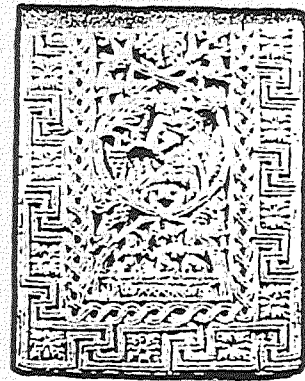
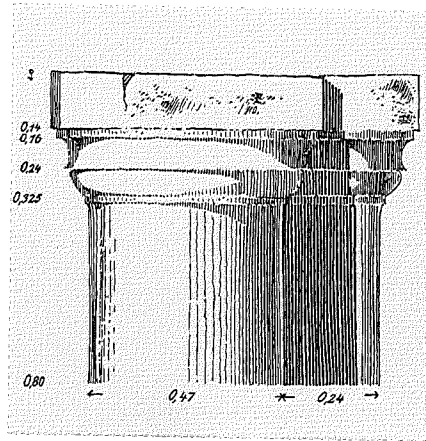
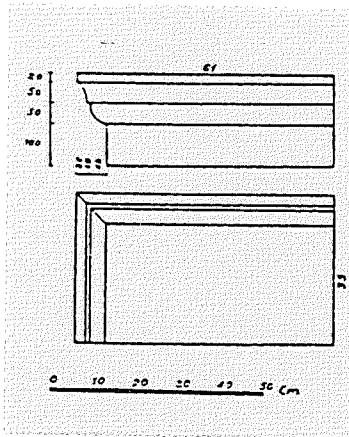

במוזאון פושקין במוסקוה יש לוח דומה יותר לזה שנמצא בברעם, אך הוא לא פורסם; מספרו שם: 1410.

99/185 Luxor

38 ראו: מעוז, מתי נבנו (לעיל, הערה 1); כותרות כאלה מחורבת עמודים ראו: קוהל ווצינגר (לעיל, הערה 1), איור 148; לעומת דיוניסיאס, מצרים: P. Pensabene, *Elementi architettonici di Alessandria e di altri siti egiziani*,

Roma 1993, p. 234, fig. 141

הנה כי כן הנתונים לעיצובו הכללי של בית הכנסת הגלילי – מהד גיסא בזיליקה קטנה בעלת גלריות עם קישוטים קורינתיים שנמצאו להם הקבלות גם בבזיליקות לתוף הים התיכון (כגון ביירות), ומאידך גיסא הקישוטים הארכיטקטוניים שנמצאו להם השוואות רק, או בעיקר, במצרים – מצביעים על כך שהדגם האדריכלי שאנו מבקשים התפתח ככל הנראה באלכסנדריה ולאורך חופו המזרחי של הים התיכון. אף על פי שקשר ישיר בין הגליל לבין התפוצה היהודית בכרך הגדול איננו בלתי אפשרי, אין לו לפי שעה אסמכתאות כלשהן. אשר על כן אפשר לשער שבזיליקות הגלריות, שנפוצו כאמור בערי התוף בארץ־ישראל, ובמיוחד דגמים מוקטנים שלהן, שנפוצו אולי גם בערי השדה בפנים הארץ, היו התקדים הישיר לאדריכלי בתי הכנסת הגליליים. אם יוכחו בעתיד קשרים נוספים בין הגליל לאלכסנדריה, או אם יתגלו בזיליקות בעלות גלריות בערי שדה לא יהודיות בארץ־ישראל, תמצא ההשערה המובאת כאן – על סמך עדות נסיבתית בלבד – את אישושה המדעי.